

ПОУРОЧНІ ПЛАНИ-КОНСПЕКТИ ДЛЯ ПРОВЕДЕННЯ УРОКІВ

I семестр

Тема 1. Стилi та напрями мистецтва: античний, вiзантiйський, романський, готика, ренесанс

Урок 1

Тема. Стил ь у мистецтвi.

Мета. Ознайомити з поняттями «мистецтво», «стил ь», «iндивiдуальний стил ь митця»; розглянути етапи розвитку мистецтва, познайомити iз назвами стилiв мистецтва минулого, повторити поняття «види мистецтва», «художнiй образ».

Розвивати вмiння учнiв розумiти рiзновиди мистецтва та знаходити вiдмiнностi мiж видами мистецтва, впiзнавати вид мистецтва за iлюстрацiєю, надавати характеристику художньому образу твору живопису, висловлювати свої власнi судження вiд перегляду твору, розвивати вмiння знаходити спiльнi риси мiж видами мистецтва.

Виховувати iнтерес до рiзних видiв мистецтва, творчостi вiдомих митцiв, до iсторiї розвитку видiв мистецтва та iндивiдуального стилю митця.

Тип уроку: комбiнований, iнтегрований, урок уведення в тему.

Обладнання: мультимедiйна дошка, презентацiї та вiдеофiльми до теми. *Илюстрацiї до теми:* Л. да Вiнчi «Панi з горностаєм», М. Пимоненко. «Вечорiє», наскельний малюнок у печерi Шове, наскельний рельєф «Ритуальний танок» у Танумi, зображення Вестмiнстерського абатства у Лондонi, Лондонського симфонiчного оркестру та Версальського парку, М. Манiзер. Пам'ятник Т. Шевченку в Києвi.

Основнi поняття для засвоєння: мистецтво, стил ь, iндивiдуальний стил ь митця. *Теорiя мистецтва для засвоєння:* етапи розвитку мистецтва, назви

стилів мистецтва минулого. *Повторення понять*: види мистецтва, художній образ.

Твори, що вивчаються на уроці: картина Л. да Вінчі «Пані з горностаєм».

Хід уроку

1. Організаційний момент. Мотивація до навчання.

2. Новий матеріал для засвоєння. Бесіда з учнями про історію розвитку мистецтва.

— Мистецтво як особливий вид людської діяльності зародилося ще в добу палеоліту. Наші печерні предки, незважаючи на щоденну сувору боротьбу за виживання, захоплювалися красою довкілля, багатством та різноманітністю природних форм і намагалися відтворити їх у рисунках доступними засобами. Давні художники використовували гострі камінці для продряпування на скелях або вуглинка від вогнища, природні мінеральні фарби для контурних чи силуетних зображень тварин на стінах печер. Фарбу наносили пальцями або примітивними пензлями (жмут вовни, пучок трави). Пізніше в наскельних малюнках почали з'являтися зображення людей, багатофігурні композиції — зокрема, сцени полювання. Із глибини віків до нас дійшли й висічені з каменю скульптури тварин, рельєфи, гравюри на кістках і рогах упольованих звірів. *Перегляд ілюстрацій. Наскельний малюнок у печері Шове;. Наскельний рельєф «Ритуальний танок» у Танумі.*

— Із плином часу вслід за соціальними змінами змінювались предмети і способи зображення, характер і стиль мистецтва, однак на всіх етапах історії людства мистецтво завжди відігравало надзвичайно важливу роль.

Запам'ятайте

Мистецтво — це естетичне пізнання світу в процесі художньої творчості як особливого виду людської діяльності, що відображує дійсність у конкретно-чуттєвих образах відповідно до певних ідеалів прекрасного.

3. Практичне завдання № 1.

— Пригадайте, що вам відомо про мистецькі стилі та напрями з уроків музичного та образотворчого мистецтва.

— Усю історію мистецтва розподіляють на великі часові періоди — епохи, у кожній з яких склався певний мистецький стиль чи напрям.

Розгляньте схему, що ілюструє етапи розвитку мистецтва в культурі минулого.

ЕТАПИ РОЗВИТКУ МИСТЕЦТВА

МИСТЕЦТВО ПЕРВІСНОЇ ДОБИ	Первісне мистецтво	
МИСТЕЦТВО СТАРОДАВНЬОГО СВІТУ	Мистецтво Стародавнього Єгипту	
	Мистецтво Передньої Азії	
	Мистецтво Стародавньої Греції та Стародавнього Риму	Античний стиль
МИСТЕЦТВО ДОБИ СЕРЕДНЬОВІЧЧЯ	Мистецтво Візантії	Візантійський стиль
	Романське мистецтво	Романський стиль
	Готичне мистецтво	Готичний стиль
МИСТЕЦТВО РЕНЕСАНСУ	Мистецтво доби Відродження в Італії, Північне Відродження	Стиль ренесанс
МИСТЕЦТВО ДОБИ ПРОСВІТНИЦТВА	Мистецтво XVII—XVIII ст.	Стиль бароко
		Стиль рококо
		Стиль класицизм
МИСТЕЦТВО XIX СТОЛІТТЯ	Мистецтво першої половини XIX ст.	Стиль романтизм
	Мистецтво другої половини XIX ст.	Стиль реалізм
МИСТЕЦТВО XX СТОЛІТТЯ		

- Скільки стилів мистецтва у культурі минулого ви нарахували?
- Назви яких стилів вам відомі?
- Скільки стилів нараховує мистецтво Середньовіччя?
- Про мистецтво якої епохи вам відомо найбільше?

4. Розповідь вчителя про стилі на напрями у мистецтві, види мистецтва.

— Термін «стиль» належить до найбільш дискусійних питань у мистецтвознавстві. Це поняття є центральним в історії мистецтва і поширюється на інші види людської діяльності, перетворюючись в одну з найважливіших категорій культури в цілому. У наш час стилем називають також спосіб життя, манеру поводитися, одягатися, методи і прийоми роботи, наприклад: стиль спілкування, стиль одягу, стиль керівництва тощо.

Стиль у мистецтві — це форма художнього самовизначення епохи, регіону, нації, соціальної або творчої групи чи окремої особистості.

Поняття «художній стиль» розглядають у комплексі з поняттями «художня епоха», «художній напрям» та ін.

Художню епоху визначають як конкретно-історичний етап розвитку мистецтва, сформований у певну суспільно-історичну добу. Художня епоха включає **художні напрями**, кожен з яких охоплює єдність світогляду, естетичних поглядів, шляхів відображення життя і пов'язаний з тим чи іншим творчим методом та художнім стилем. Напряму у мистецтві не виключає глибокої відмінності творчих індивідуальностей.

Запам'ятайте

Стиль у мистецтві — це мова мистецтва: сукупність художніх принципів, прийомів і засобів, характерних для мистецтва певних країн певного історичного періоду, напряму або індивідуальної манери художника.

— В основі будь-якого стилю лежить історично й соціально зумовлена спільність ідейно-художніх принципів, що об'єднує твори майстрів, які працювали в різних видах та жанрах мистецтва. Тому наше знайомство з мистецькими стилями відбуватиметься через вивчення особливостей основних видів мистецтва, твори яких складають світову культурну спадщину.

За способом утілення художнього образу розрізняють **просторові мистецтва** (архітектура, скульптура, живопис, графіка, фотомистецтво, декоративно-прикладне мистецтво, дизайн); **часові мистецтва** (музика, література); **просторово-часові**, або синтетичні (кіномистецтво, театральне мистецтво, хореографія, циркове мистецтво тощо).

Запам'ятайте

Види мистецтва — це форми творчої діяльності, що склалися історично як відображення багатогранності реального світу і проявляються в різноманітності способів та засобів художньо-образного відтворення й естетичного сприйняття.

5. Практичне завдання № 2 «Види мистецтва».

- Розгляньте схему, що зображає види мистецтва.
- З якими видами мистецтва ви знайомі?
- Які види мистецтва вам подобаються найбільше і чому?

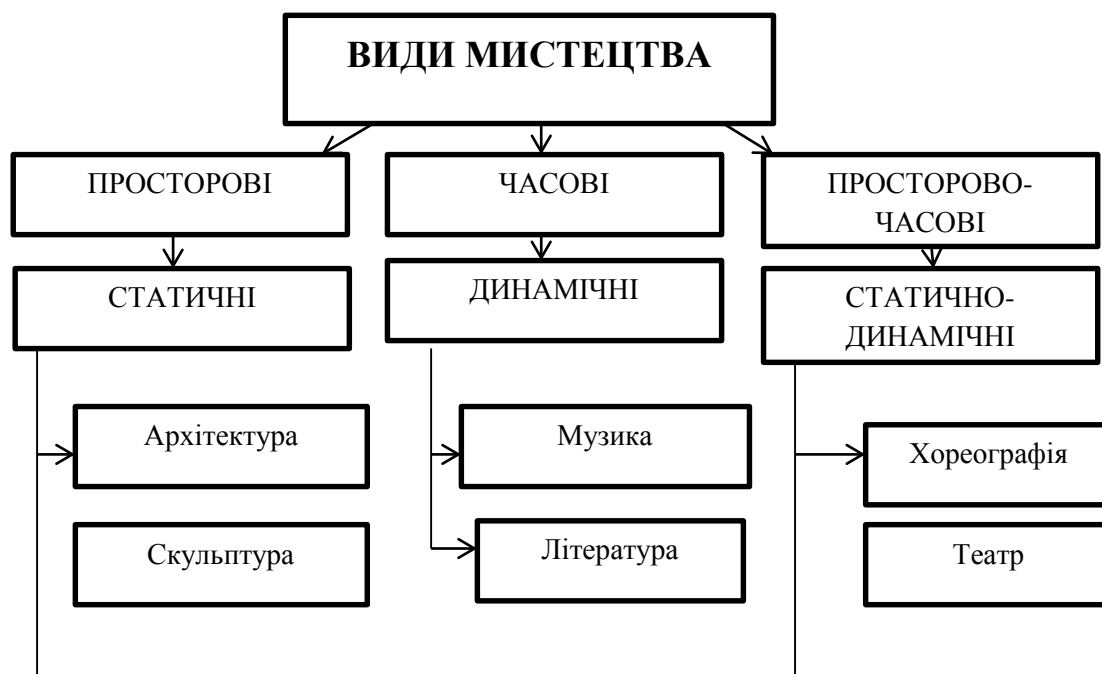

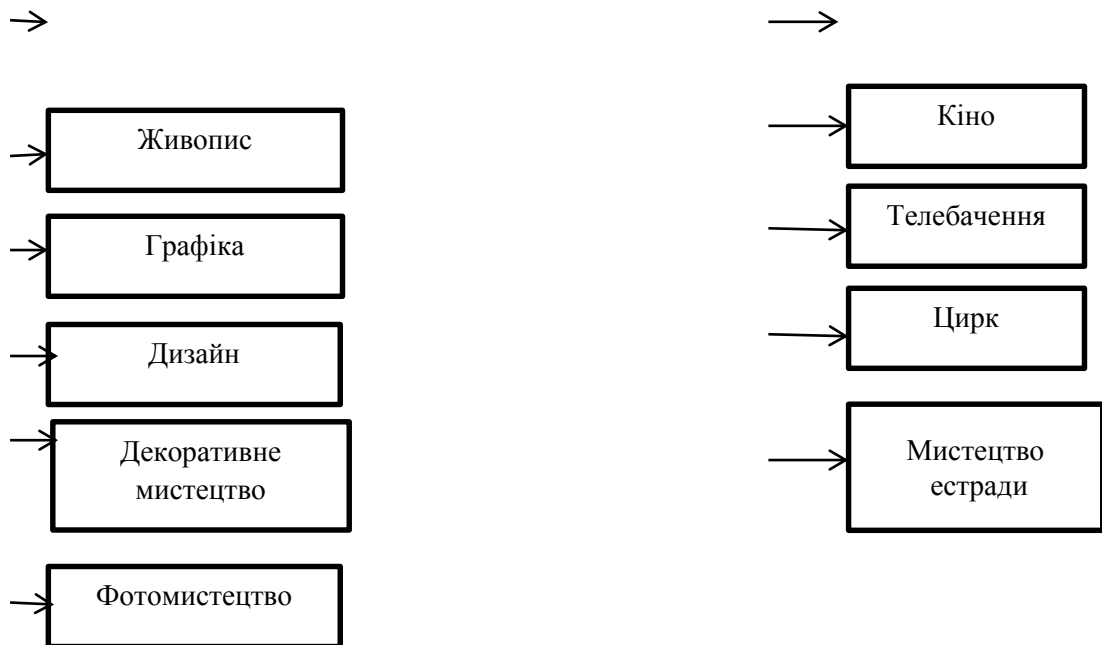

— Кожен вид мистецтва розкриває сутність життя, високі етичні ідеали за допомогою певних художніх засобів. Ви вже знаєте, що естетичне відтворення світу в літературі відбувається через слово; в музиці — через звуки та інтонації; у живописі — через кольори та їх відтінки; у скульптурі й архітектурі — через пластичні матеріали, об'ємно-просторові форми; у графіці — через лінії, штрихи, плями, тон; у театрі й кіно — через слово, міміку, жести акторів; у хореографії — через рухи, пластику танцівників тощо.

6. Практичне завдання № 3 «Визначаємо вид мистецтва».

— Розгляньте ілюстрації (с. 9). Які види мистецтва на них зображено? Обґрунтуйте свою думку.

Робота з підручником у парах або перегляд ілюстрацій онлайн за допомогою електронного додатка.

Ілюстрації для перегляду: Вестмінстерське абатство, М. Пимоненко. «Вечоріє», М. Манізер. Пам'ятник Т. Шевченку в Києві, Лондонський симфонічний оркестр, Версальський парк.

7. Розповідь вчителя про художній образ.

— Предметами зображення в мистецтві є природні об'єкти, внутрішній світ людини, її почуття, важливі для неї події особистого чи суспільного життя, побут, традиції тощо, а специфічною формою відображення дійсності — **художній образ**, який виявляє загальне через конкретне, індивідуальне. Тобто, митець творчо переосмислює дійсність і, використовуючи художню мову, способи зображення та засоби виразності того чи іншого виду мистецтва, передає свої думки, враження й переживання в художньому творі.

Запам'ятайте

Художній образ — це властива мистецтву форма відображення реальності крізь призму світосприйняття митця, його естетичних поглядів і ставлення до

життя. Саме тому художній образ завжди конкретний, суб'єктивний, унікальний та емоційний.

— У кожному виді мистецтва серед представників творчої спільноти є справжні майстри, творчість яких вирізняється яскравими, самобутніми рисами. У такому випадку говорять про індивідуальний стиль митця.

Запам'ятайте

Індивідуальний стиль митця віддзеркалює його характерну авторську манеру, в основі якої — особливості сприймання навколишнього світу, творча фантазія, талант і майстерність.

— В історії мистецтва є безліч прикладів індивідуальних авторських стилів. За кількома мотивами ми розпізнаємо музику В.А. Моцарта або М. Скорика; достатньо невеликих фрагментів живописних творів, аби визначити стиль Р. Рембрандта, Л. да Вінчі, І. Репіна та ін.

8. Практичне завдання № 4.

— Розгляньте схему. Поясніть, як ви розумієте зміст поняття «стиль».

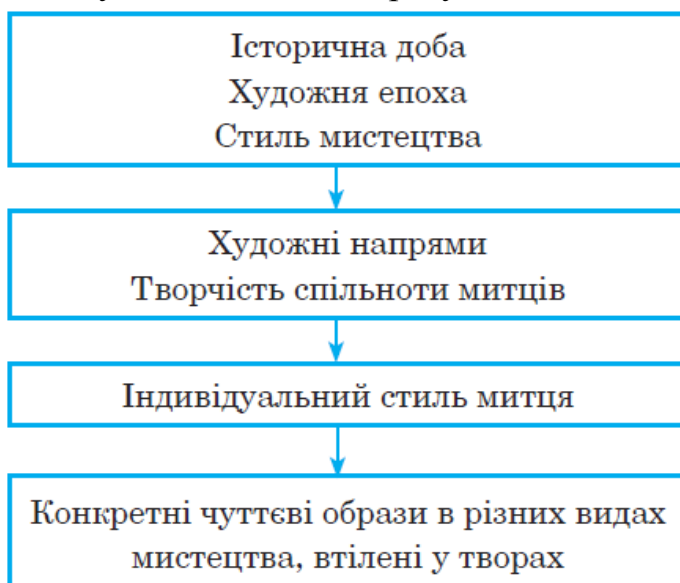

9. Це цікаво знати.

Картина Леонардо да Вінчі «Пані з горностаєм». Перегляд репродукції картини (презентації, уривку відеофрагмента фільма про творчість Л. да Вінчі тощо).

— Чимало мистецтвознавців вважають, що на картині зображена Чечилія Галлерані, з якою художник познайомився в домі свого покровителя — міланського герцога Людовіко Сфорца. Імовірно, портрет був написаний в 1489—1490 роках. На ньому зображена тендітна дівчина, на руках якої покійно сидить маленький пухнастий звірок. Цією картиною, на думку дослідника К. Педретті, Леонардо да Вінчі започаткував традицію портретів п'ятнадцятого століття. Художник намалював не профіль моделі, а зображення в три чверті повороту вліво, що допомогло йому досягти ефекту

природності, фіксації однієї миті. Загалом, робота викликає піднесені почуття. Ніжний овал обличчя, проникливий погляд великих, красивих очей, ледь помітна усмішка в куточках вуст — усе це підкреслює не лише зовнішню привабливість, а й красу душі юної моделі.

10. Аналіз твору живопису.

— Розгляньте репродукцію картини Леонардо да Вінчі «Пані з горностаєм». Охарактеризуйте індивідуальний стиль митця за питаннями.

1. Опишіть колірну гаму картини. Які кольори на ній переважають: теплі чи холодні? споріднені чи контрастні?
2. Чи вдалося художникові передати характер і настрій своєї моделі?
3. Якими засобами він зміг досягти цього?
4. Які особливості індивідуального стилю митця відчуються в портреті?

11. Узагальнення вивченого матеріалу. Рефлексія.

— Поясніть, як ви розумієте поняття «стиль у мистецтві». Наведіть приклади стилів різних історичних епох.

— Що означають поняття «художня епоха», «художній напрям»?

— Які види мистецтва вам відомі? Розкажіть, яким видом мистецтва ви захоплюєтесь найбільше та в якому з них маєте власні здобутки.

— Дайте визначення поняттю «художній образ». Поміркуйте, яким чином художні образи допомагають нам зрозуміти особливості певного стилю мистецтва.

— Що таке індивідуальний стиль митця? Наведіть приклади.

12. Домашнє завдання.

Переглянути зображення світових шедеврів, створених у різні історичні епохи. Складсти схему «Стилі в мистецтві» та доповнити її назвами найвідоміших мистецьких творів, обов'язково вказавши прізвища авторів.

Урок 2

Тема. Античний стиль.

Мета. Ознайомити учнів з поняттями «архітектура», «види архітектури», «засоби виразності архітектури», «архітектурні ордери», «форум», «базиліка»; розглянути характерні особливості, найбільші досягнення архітектури античності, види архітектури античного мистецтва; надати знання про особливості давньогрецької та давньоримської архітектури; познаймити з етапами розвитку культури античності, творчістю видатних митців епохи, розглянути приклади шедеврів виучуваного стилю.

Розвивати вміння надавати характеристику архітектурним спорудам античності різного виду, вміння створювати ескіз капітелей ордерів, давньогрецького палацу, розвивати вміння надавати характеристику особливостям архітектурних шедеврів античного мистецтва, висловлювати власні художні враження від творів архітектури.

Виховувати інтерес до історії античного мистецтва та архітектури цього стилю.

Тип уроку: комбінований, інтегрований, урок введення в тему.

Обладнання: мультимедійна дошка, проектор.

Ілюстрації для перегляду: одеон Ірода Аттичного, давньогрецька амфора, золоті сережки, Афродіта Мілоська, Колізей, малюнок-реконструкція архітектурного ансамблю Олімпії, афінський Акрополь, храм Ерехтейон, храм Ніки Аптерос, храм богині Гери в Пестумі, руїни Кносського палацу, Парфенон — храм Афін Парфенос, Тріумфальна арка Тита, Колона Траяна, Пантеон, давньоримський акведук, давньоримська терма, Аппієва дорога, Проліпеї.

Основні поняття для засвоєння: архітектура, засоби виразності архітектури, архітектурні ордери, форум, базиліка.

Теорія мистецтв для засвоєння: характерні особливості архітектури античності; характерні риси, найбільші досягнення стилю античного мистецтва; види архітектури античного мистецтва; особливості давньогрецької архітектури; особливості давньоримської архітектури; етапи розвитку культури античності, видатні митці епохи, приклади шедеврів стилю.

Твори, що вивчаються на уроці:

одеон Ірода Аттичного, давньогрецька амфора, золоті сережки, Афродіта Мілоська, Колізей, Проліпеї.

Хід уроку

1. **Організаційний момент. Мотивація до навчання.**

2. **Актуалізація опорних знань.**

— Назвіть види мистецтва, які вам відомі.

— Які стилі мистецтва в культурі минулого вам відомі?

— Надайте визначення поняттям «стиль в мистецтві», «художній образ».

— Що таке індивідуальний стиль митця? Наведіть приклади.

Парна робота – виконання завдань на карточках: заповнити схему «Види мистецтва», дописати останній стовпчик у схемі «Етапи розвитку мистецтва».

3. Новий матеріал для засвоєння. Розповідь про історію античного мистецтва (початок).

— Розглянемо книгу «Історія античного мистецтва» за сторінками.

Вступ

— В історії світового мистецтва антична культура посідає особливе місце. Архітектура, скульптура, живопис, література, драматургія, філософія Стародавньої Греції та Стародавнього Риму стали першоджерелом і поштовхом до розвитку багатьох мистецьких процесів в історії людства. Античне мистецтво, що вперше по-справжньому відкрило й оспівало людину як прекрасне й досконале творіння природи, надовго зберегло значення взірця і багато в чому залишилося неперевершеним і недосяжним.

Цікаво, що термін «античність» (від лат. *antiquus* — *прадавній*) з'явився лише у XV ст. в Італії. Його було введено для визначення найдавнішої з-поміж досліджених на той час культур — культури Стародавньої Греції та Стародавнього Риму. Ці рабовласницькі суспільства, що розвивалися в Середземномор'ї, Причорномор'ї та на суміжних територіях у період з I тис. до н. е. до середини V ст., стали носіями найбільш близьких до сучасної європейської традиції культурних цінностей.

Перша сторінка — доантичні цивілізації

У III—II тис. до н. е. в Східному Середземномор'ї існувала **егейська цивілізація**, яка передувала культурі античності. Це була епоха розквіту морської держави на Криті — Мінойського царства. На місці його столиці — міста Кносса — вчені розкопали руїни величного палацу, який у давньогрецьких міфах названий Лабіринтом.

Перегляд ілюстрацій руїн Кноського палацу.

— Даний період представлений критською, або мінойською та мікенською культурами, центрами яких були палаци (Кносс, Фест) і фортеці (Мікени, Афіни). Високого розквіту досягли монументальна архітектура, вазопис, мистецтво рельєфної обробки виробів з металу та фресковий живопис.

Розвиток критської культури обірвала природна катастрофа — виверження вулкана на острові Фера, що розташований неподалік від Криту. Скориставшись нагодою, у XIV ст. до н. е. Крит захопили греки-ахейці. Свої поселення ахейці влаштовували на високих пагорбах, оточуючи їх кільцем міцних фортечних мурів. Особливо вражають збережені до наших днів стіни Мікен і Тиринфа, складені насухо з величезних кам'яних брил. Згодом такий

тип поселень отримав назву **акрополь**, тобто «верхнє місто», а палаци мікенських царів стали прообразами еллінських храмів.

Останнім тріумфом царств мікенської культури, які об'єдналися для походу на Трою, стала Троянська війна. У середині XII ст. до н. е. ці території були завойовані племенами греків-дорійців, із приходом яких завершується історія егейської цивілізації й починається історія античності.

Сторінка друга — антична культура

Фундаторами античної культури були стародавні греки, які називали себе **еллінами**, а свою країну — **Елладаю**. Спочатку ця назва стосувалася лише материкової Греції, та згодом вона поширилася і на прилеглі архіпелаги й окремі області Малої Азії.

Елліни були талановитим і життєрадісним народом. Вони любили музику, танці, спорт; заклали основи філософії та багатьох наук, створили театр, започаткували чимало архітектурних прийомів і літературних жанрів, залишили нащадкам високохудожні твори скульптури.

Ми донині зачитуємось чудовими легендами про богів та героїв — давньогрецькими міфами, у яких відображені знання та уявлення еллінів про навколишній світ.

У II ст. до н. е. територія Греції увійшла до складу Римської імперії, і в античній культурі почалася нова епоха.

1. Практичне завдання № 1 «Етапи розвитку античної культури».

— Розгляньте схему та ознайомтеся з основними етапами розвитку культури античності.

ПЕРІОДИ РОЗВИТКУ АНТИЧНОЇ КУЛЬТУРИ	ГОМЕРІВСЬКА ЕПОХА XI—VIII ст. до н. е.
	АРХАЇЧНА ЕПОХА VII—VI ст. до н. е.
	ЕПОХА КЛАСИКИ V—IV ст. до н. е.
	ЕПОХА ЕЛЛІНІЗМУ III—I ст. до н. е.
	ЕПОХА РИМСЬКОЇ ІМПЕРІЇ I—серед. V ст.

5. Розповідь вчителя (продовження).

Характеристика етапів розвитку античної культури

— **Гомерівська епоха** отримала таку назву тому, що літературним джерелом для її вивчення є поеми «Іліада» та «Одіссея», авторство яких приписують **Гомеру** (VIII ст. до н. е.). Цей період характеризується загальним занепадом культури, втратою писемності та деяких ремесел. Матеріальні цінності майже не збереглися через руйнацію і загибель багатьох міст унаслідок воєн.

Період архаїки відзначається розвитком полісного устрою і колонізацією Середземномор'я та Причорномор'я. Саме в цю добу формуються основи давньогрецької міфології та епосу, зароджується наука й філософія, театр і

драматургія, відроджується писемність, з'являється музичний запис та лірична поезія, представлена творчістю **Гесіода** і **Сафо**, складаються сприятливі передумови для блискучого розквіту архітектури й образотворчого мистецтва.

Епоха класики — час високого злету культури, вагомих досягнень у науці, літературі, філософії, мистецтві. У цей період жили й творили видатні філософи **Сократ**, **Платон** та **Арістотель**, «батько історії» **Геродот**, засновник європейської медицини **Гіппократ**, талановиті скульптори **Фідій**, **Мірон**, **Поліклет**. Театральне мистецтво було представлене блискучим комедіографом **Арістофаном** та «безсмертною тріадою» трагіків — **Есхілом**, **Софоклом**, **Евріпідом**.

6. Це цікаво знати.

Афінський Акрополь (перегляд зображення у підручнику, презентації, електронному додатку).

Найбільш довершеним архітектурним ансамблем класичної епохи є афінський **Акрополь**, споруджений на скелі висотою 156 м над рівнем моря у другій половині V ст. до н. е. Ініціював будівництво афінський державний діяч Перикл, а керував роботами Фідій. До найвідоміших споруд комплексу належать храми Ніки Аптерос, Парфенон, Ерехтейон і велична колонада Пропілей. Із 1987 року афінський Акрополь визнано об'єктом Світової спадщини ЮНЕСКО. З плином часу виникла потреба збільшити площу для зберігання старожитностей, знайдених у результаті низки наукових досліджень. Тому в 2009 році в Афінах було відкрито новий Музей Акрополя.

7. Розрвдідь вчителя (продовження).

— **Епоха еллінізму** починається з підкорення грецьких полісів Македонським царством і з великого Східного походу Олександра Македонського. Для цього періоду характерний синтез еллінської та східної культур, накопичення знань у різних галузях науки. Головними культурними центрами стають Александрія Єгипетська, Пергам та острів Родос. Видатними скульпторами доби еллінізму були **Пракситель**, **Скопас** та **Лісіпп**, а найвизначнішим письменником — **Менандр**.

Завершальним періодом античності є **епоха панування Риму** — величезної імперії, до складу якої входили завойовані римлянами території від Єгипту до Британських островів. Римська культура розвивала, поглиблювала досягнення давньогрецької культури і привносила свої національні риси: практицизм, дисциплінованість, динамізм, традиціоналізм. Справжньою технічною революцією в будівництві стало застосування бетону, що зумовило розквіт архітектури та появу добре розпланованих, зручних для життя міст із брукованими вулицями й чудовими мостами. Завдяки творчості славетних майстрів поезії **Овідія**, **Горація** та **Вергілія**, який подарував світові «Енеїду», цю добу називають «золотим віком» римської літератури. Великої популярності набули твори істориків **Лівія** і **Тацита**. Важливу роль у тогочасній культурі відіграла нова релігія — християнство.

У 476 р. Рим захопили племена варварів. Могутня держава відійшла в історію, а її культура повільно трансформувалася в середньовічну.

8. Практичне завдання № 2 «Визначаємо види мистецтва».

— Розгляньте ілюстрації (с. 16). До яких видів мистецтва належать зображені шедеври античності?

— Порівняйте ці твори з матеріальними цінностями сучасної культури.

Ілюстрації для перегляду: одеон Ірода Аттичного, давньогрецька амфора, золоті серезжки, Колізей, Афродіта Мілоська.

9. Розповідь вчителя (продовження).

Сторінка третя — стиль античної архітектури

— Перш ніж розглянути особливості стилю античної архітектури, пригадаймо, яке мистецтво називають архітектурою і на які види його поділяють.

Теорія мистецтва

Архітектура, або **зодчество** — мистецтво проектування, зведення та художнього оздоблення споруд, що формують просторове середовище для життя й діяльності людини. Архітектурою називають також окремі будівлі та їх ансамблі, площі й проспекти, парки і стадіони, селища й цілі міста.

Засобами художньої виразності архітектури є **форма** (зовнішній вигляд об'єкта), **композиція** (сукупність складових частин, найважливіших елементів), **пропорції** (співвідношення складових частин між собою), **ритм** (чергування композиційних елементів), **фактура** (характер поверхні, використані матеріали), **колір** і **декор** фасадів та архітектурної форми в цілому.

Споруди, яким притаманна художньо-образна форма, називають **творами архітектури**, або **шедеврами зодчества**. Вони привертають до себе увагу красою, довершеністю, надовго запам'ятовуються. Пам'ятки архітектури охороняються законами кожної держави.

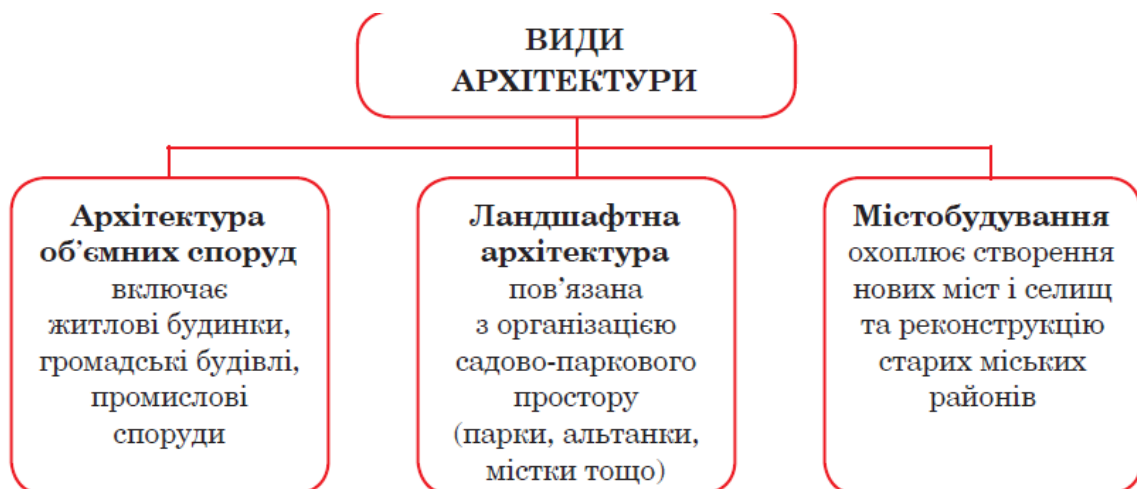

— Про мистецтво античних зодчих можна судити зі збережених до наших днів руїн величних храмів, театрів та інших громадських будівель. Стародавні майстри зводили споруди з каменю та білого мармуру, прагнучи, щоб їхні творіння зачаровували людей красою та довершеністю форм.

В епоху архаїки давньогрецькі зодчі розробили строго продуману й логічно обґрунтовану систему співвідношень між частинами споруди, встановили правила художнього оздоблення зовнішньої форми конструкцій, визначили порядок розміщення деталей та їх розміри. Ця система отримала назву **архітектурний ордер** (від лат. *ordo* — *лад, порядок*).

Майстри Стародавньої Греції використовували три ордери — **доричний, іонічний і коринфський**. Перший з них вирізнявся простими і строгими формами, масивністю та приземкуватістю; для двох інших характерними були стрункість пропорцій і підвищена декоративність.

Усі три ордери, хоча й були створені в різний час і в різних місцях, мають однакові основні елементи: вертикальні колони, увінчані скульптурними прикрасами — **капітелями**, на які спирається горизонтальний пояс — **антаблемент**. Антаблемент розділений на різні за шириною смуги: **архітрав**, прикрашений барельєфами **фриз** та **карниз**. Із торця споруди дах закриває трикутна площина — **фронтон**.

Належність будівлі до того чи іншого архітектурного ордера визначають за капітелями. У добу античності лаконічний, монументальний доричний ордер асоціювали з мужністю і вважали його «чоловічим», а витончений, вишукано оздоблений іонічний — «жіночим». Коринфський ордер, що був пізнішою модифікацією іонічного та відрізнявся від нього лише розкішним декором верхньої частини колони, називали «дівочим».

10. Практичне завдання № 3 «Створення ескізів капітелей ордерів, давньогрецького палацу».

— Розгляньте ілюстрації (с. 18). Опишіть характерні особливості зображених капітелей колон. Об'єднайтесь у пари та створіть ескіз: а) капітелі одного з ордерів; б) давньогрецького палацу, використавши ескіз капітелі, створений напарником. Техніка виконання — олівець.

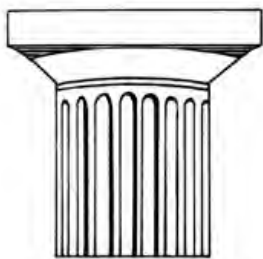

Капітель колони доричного ордера



Капітель колони іонічного ордера



Капітель колони коринфського ордера

11. Розповідь вчителя (продовження).

Сторінка четверта — шедеври давньогрецької архітектури

— Найважливішою громадською спорудою в Стародавній Греції був храм, присвячений одному з богів Олімпу. Побудований у центрі акрополя чи міської площі, храм був не лише культовою спорудою, а й осередком найважливіших

подій суспільного життя, сховищем скарбниці поліса, його головною державною святинею. Класичний храм найчастіше мав вигляд прямокутника, оточеного з усіх боків колонадою.

Архітектура ранніх грецьких храмів, до яких належать два **храми богині Гери** (серед. VI ст. до н. е. і серед. V ст. до н. е.) в Пестумі, вирізнялася масивністю, величною суворістю. Таке враження створювалось завдяки приземистим доричним колонам, розміщеним доволі близько одна від одної. Загальний вигляд цих монументальних споруд, строгі пропорції та чіткий ритм колонади підкреслювали велич містадержави, непорушність суспільного порядку.

Перегляд ілюстрації храму богині Гери в Пестумі.

— Із плином часу пропорції змінюються: колони стають стрункішими, відстані між ними збільшуються, а капітелі зменшуються. Завдяки цьому споруди здаються легшими, ніби наповненими світлом і повітрям. Саме такі враження викликає головний храм афінського Акрополя — біломармуровий **Парфенон** — храм Афін Парфенос (Діви). Секрет цієї будівлі, у якій вдало поєднані доричний та іонічний ордери, криється у винятковій ритмічності та пропорційності частин. Храм, споруджений давньогрецькими зодчими **Іктином** і **Каллікратом** у V ст. до н. е., вражає донині. Цікаво, що мрамур, з якого побудовано Парфенон, може змінювати свій колір від сніжно-білого до насичено бежевого — залежно від погоди, пори року й навіть частини доби.

Перегляд ілюстрації Парфенона — храму Афін Парфенос.

— **Храм Ерехтейон** (кін. V ст. до н. е.) — унікальна пам'ятка античної архітектури завдяки асиметричності планування та знаменитим *каріатидам* — мрамуровим статуям дівчат, що виконують роль колон. Східна частина цієї будівлі, спорудженої в іонічному стилі, була присвячена богині Афіні, а західна — Посейдону й афінському царю Ерехтею, на честь якого храм і отримав свою назву.

Храм Ніки Аптерос (Безкрилої), збудований зодчим Каллікратом наприкінці V ст. до н. е., належить до іонічного ордера. Це найменша за розмірами споруда афінського Акрополя. Витонченість ліній, легкість і пропорційність форм створюють відчуття польоту. Храм дуже постраждав від воєнних дій у різні епохи. Лише в 2000 р., використовуючи всі знайдені фрагменти, його вдалося ретельно відреставрувати.

Перегляд ілюстрацій храму Ерехтейон і храму Ніки Аптерос.

Сторінка п'ята — містобудування у Стародавній Греції

— Видатним досягненням архітектури класичної епохи стала система регулярного планування міст, розроблена містобудівником **Гіпподамом**. Характерними рисами цієї системи було розмежування міста паралельними і перпендикулярними вулицями на громадські, храмові та приватні квартали, а також поділ житлових кварталів на зони для різних прошарків суспільства: ремісників, землеробів, воїнів та ін. Свою ідею Гіпподам уперше втілював під час перебудови Пірея — великої військової й торговельної гавані Афін. Пізніше цю

систему в модернізованому вигляді з успіхом застосовували у Стародавньому Римі та при будівництві нових міст у Європі й Америці.

Перегляд малюнка-реконструкції архітектурного ансамблю Олімпії.

— Зодчество епохи еллінізму вирізняло прагнення до освоєння величезних відкритих просторів, до ефекту грандіозності. У той час менше уваги приділяли храмам, зате зводили величні архітектурні ансамблі, для яких були характерні узгодженість будівель між собою та із навколишнім ландшафтом, симетричність і фронтальність композицій. У центральній частині міста споруджували амфітеатри просто неба, громадські будівлі, палаци. Уздовж головної вулиці простягалася широка колонада для прогулянок. На околицях розбивали парки і будували стадіони. В елліністичну добу почали зводити дво- і триповерхові житлові будинки. Метою життя заможних містян стала розкіш; в архітектурі змішували різні стилі.

У цей період з'явилися й нові типи споруд: *бібліотеки, мусейони* (прообрази музеїв), великі інженерні будівлі. Прикладом може служити **Фароський маяк** в Александрії (заввишки 120—140 метрів), що височів біля входу в гавань і під час негоди вказував морякам дорогу. Фароський маяк простояв півтори тисячі років і вважався одним із семи чудес світу.

Сторінка шоста — архітектура Стародавнього Риму

Стародавній Рим в епоху своєї найвищої могутності — величезна імперія, що підкорила чимало країн і народів. Тому ідея сильної, непорушної держави пронизувала всі сфери життя і знаходила відображення в різних видах мистецтва. Архітектура цього періоду вражає грандіозністю і майстерністю стародавніх інженерів. На відміну від греків, римляни зводили споруди головним чином з бетону: кам'яну або цегляну оболонку заливали сумішшю вапна і щебеню. Ця маса тверднула й перетворювала будівлю на суцільний моноліт. Бетон мав суттєві переваги над природним каменем, тому обсяги будівництва в Римській імперії значно зросли. У містах масово споруджували три- п'ятиповерхові житлові будинки — **інсули**, що часто були згруповані довкола одного двору і займали цілий квартал. Найвизначнішою пам'яткою давньоримської архітектури, що збереглася до наших днів, є **Колізей**, або **амфітеатр Флавіїв** (I ст. н. е.).

12. Це цікаво знати.

Колізей (перегляд зображення у підручнику, презентації, електронному додатку).

Гігантська споруда у формі чаші вміщувала понад 50 тисяч глядачів, які приходили дивитися на бої гладіаторів та циркові вистави. У центрі амфітеатру розміщувалась забезпечена складною системою підземних технічних приміщень арена у вигляді еліпса. Арену оточувала триярусна аркада, що складалася з 240 арок. Кожна арка була обрамлена напівколоннами (в першому ярусі — доричними), які виконували роль декорації, щоб приховати товщину стіни.

13. Розповідь вчителя (продовження).

— Центрами політичного, суспільного і культурного життя в давньоримських містах були **форуми** (буквально — *ринкова площа*). Тут зводили головні храми та громадські споруди — переважно **базиліки**, що мали форму витягнутого прямокутника, поділеного всередині двома поздовжніми рядами колон. Традицію будівництва форумів кожним новим імператором (форум Августа, форум Траяна) започаткував Юлій Цезар. Важливим елементом цієї частини міста були меморіальні споруди, які прославляли перемоги римської зброї, видатних полководців та імператорів — **тріумфальні арки й колони**. Серед них — знамениті на весь світ **Тріумфальна арка Тита і колона Траяна** в Римі.

Перегляд ілюстрацій Тріумфальної арки Тита, Колони Траяна.

— Культові будівлі Стародавнього Риму, на відміну від грецьких, були прикрашені колонадами тільки з фронтальної сторони. Давньоримські зодчі запозичили в інших народів, удосконалили й широко використовували абочні конструкції, склепіння і куполи. Часто будували круглі в плані храми — **ротонди** (від лат. *rotundus* — *круглий*).

Найвищим утіленням архітектурної та інженерної думки в Римській імперії став **Пантеон** — храм усіх богів, побудований в II ст. н. е., ймовірно, **Аполлодором Дамаським**.

Перегляд ілюстрацій Пантеона.

— Вхід у будівлю прикрашений відкритою галереєю — **портиком**. Храм являє собою ротонду, увінчану бетонним куполом діаметром понад 40 метрів. У центрі купола, який вважали символом неба, був отвір. Крізь цей отвір мав проходити стовп світла, що уособлював верховного бога Юпітера.

Свідченням могутності й багатства Риму була проточна вода. Міста імперії обов'язково оснащувалися складною системою водопостачання. Водогони споруджували як підземні, так і надземні. У надземних водопроводах — **акведуках** — керамічні труби клали на високу аркаду. Для брудної води будували підземні канали.

Перегляд ілюстрацій давньоримського акведука, давньоримської терми.

— Важливою складовою римського способу життя були **терми** — громадські лазні. Під бетонними склепіннями містилися басейни з холодною і гарячою водою, зали для занять гімнастикою, галереї для дружніх бесід, а іноді — й бібліотеки. Ці величезні споруди за розкішшю й багатством оздоблення не поступалися палацам. Вони слугували центрами культури, улюбленими місцями для зустрічей і відпочинку городян. У Римській імперії існувала мережа чудових мощених камінням доріг, що з'єднували всі частини величезної держави. Найдавніша з них — **Аппієва дорога**, яка вела в Рим, — служить і зараз.

Теорія мистецтва

Архітектура античності заклала фундамент для розвитку європейської архітектурної традиції (сукупність художніх засобів та прийомів) і визначила об'ємно-просторову організацію споруд (пропорції, форми, декор).

Найбільші досягнення: створення ордерної системи, заснованої на доцільності, гармонійності, рівновазі окремих частин споруди; застосування системи регулярного планування міст, розробленої Гіпподамом; створення архітектурних ансамблів, у яких будівлі гармонійно поєднувались між собою та з природним ландшафтом; поява нових типів споруд: бібліотеки, музейони тощо; винайдення бетону; будівництво багатопверхових житлових будинків; зведення складних інженерних конструкцій: маяків, арок, куполів, мостів, акведуків.

Особливості давньогрецької архітектури: витонченість ліній, легкість і пропорційність форм; традиції декору колон доричного, іонічного та коринфського ордерів; побудова храмів у вигляді прямокутника, зусібіч оточеного колонадою; використання скульптурних зображень.

Особливості давньоримської архітектури: грандіозність, монументальність, багатство оздоблення; спорудження храмів у вигляді ротонди з колонадою біля входу; перевага базиліки серед громадських будівель; зведення меморіальних споруд.

14. Аналіз архітектурної споруди.

— Розгляньте зображення Пропілеїв. Охарактеризуйте зображену архітектурну споруду за питаннями.

1. До якого виду архітектури належить ця будівля?
2. Визначте, який архітектурний ордер використали стародавні майстри. Обґрунтуйте свою думку.
3. Які характерні риси античного стилю притаманні цій споруді?
4. Порівняйте споруду з архітектурою сьогодення. Що сучасні архітектори запозичили від давньогрецьких майстрів?

15. Узагальнення вивченого матеріалу. Рефлексія.

— Розкажіть про основні етапи розвитку античного мистецтва.

— Що вам відомо про архітектурні ордери? Як відрізнити їх один від одного?

— У чому полягають особливості давньогрецької архітектури? Назвіть відомі вам шедеври зодчества Стародавньої Греції.

— Розкажіть про особливості архітектури Стародавнього Риму. Назвіть найвизначніші пам'ятки архітектури епохи Римської імперії.

— Назвіть найбільші досягнення античного стилю в архітектурі.

16. Домашнє завдання.

Створити колективний макет давньогрецького міста за поданим планом (протягом двох-трьох тижнів).

Для допитливих – виконання архітектурного проекту.

Проект «Макет давньогрецького міста»

Мета проекту: створювати макет.

Очікуваний результат проекту: макет міста із паперу.

План створення проекту

1. Підготуйте необхідні для роботи матеріали й інструменти: кольоровий папір, картон, клей, ножиці, олівець, лінійку, циркуль, фарби.
2. Обговоріть свій творчий задум і виконайте на папері ескіз давньогрецького міста, узявши за основу малюнок .
3. Розподіліть між собою, яку споруду буде створювати кожен з вас.
4. Накресліть на папері або картоні розгортку макета кожної будівлі з урахуванням розмірів стін, фронтонів і припусків на клапани для склеювання. Окремо виконайте розмітки для дахів та колон. Для креслення округлих елементів використовуйте циркуль.
5. На розгортках житлових будинків промалюйте або наклейте з кольорового паперу вікна та двері.
6. Виготовте з картону підставку для кожної споруди (на 1—2 см ширшу від основи моделі).
7. Виріжте ножицями розгортки і виготовте макети споруд, за потреби поетапно збираючи фасади, дахи й основи.
8. Створіть архітектурний ансамбль давньогрецького міста, розмістивши свої будівлі на загальному макеті.
9. Презентуйте колективну композицію.

